

Спасибо за выбор диспенсера PROtissue для жидкого мыла. Мы ценим ваш бизнес и уверены, что диспенсер PROtissue повысит уровень гигиены, улучшит эффективность и имидж вашей деятельности.

ЗАГРУЗКА ДИСПЕНСЕРА:

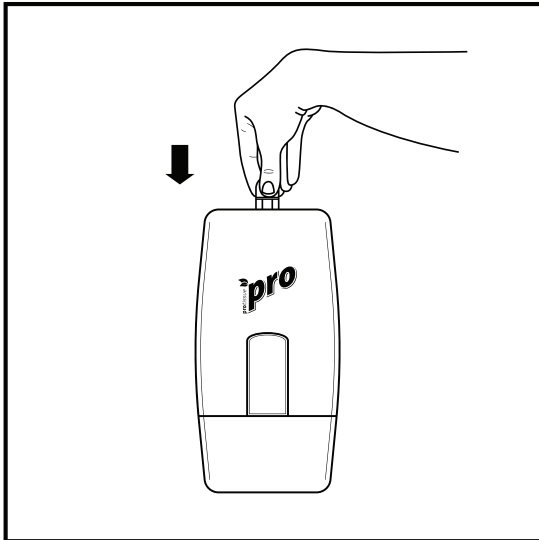

1) Откройте диспенсер нажатием ключа на верхней части диспенсера.

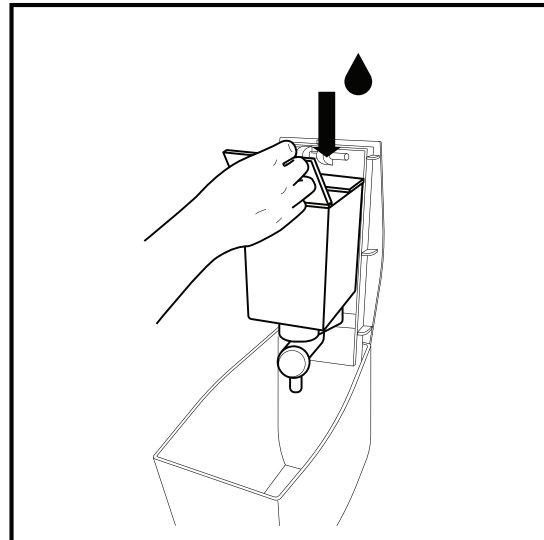

2) Откройте картридж и залейте в него жидкое мыло.

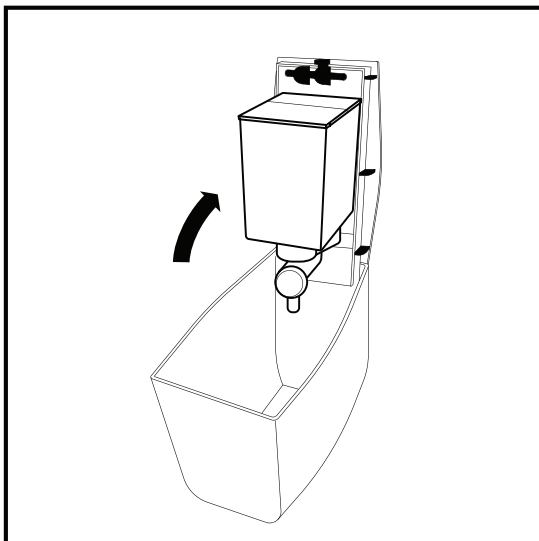

3) Закройте крышку.

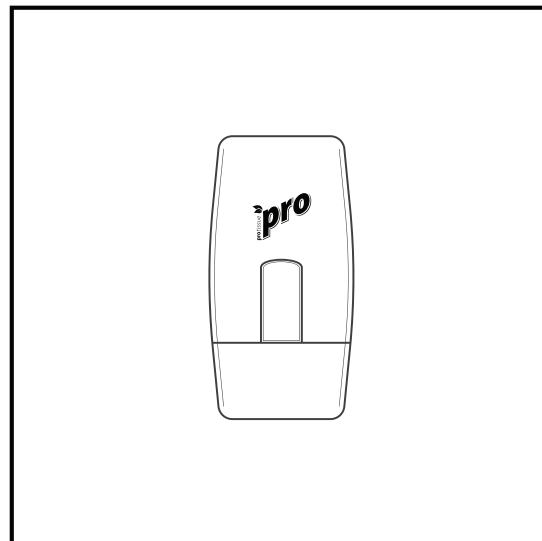

4) Готово!

Подписывайтесь на нас в социальных сетях!

Instagram: [instagram.com/pro.tissue](https://www.instagram.com/pro.tissue)

Facebook: [facebook.com/protissue](https://www.facebook.com/protissue)